

D

Differenzdruckwächter 930.8x Climair®

mit einstellbarem Schalldruck

1. Verwendungszweck

Einstellbarer Differenzdruckwächter zur Überwachung des Über-, Unter- oder Differenzdrucks von Luft oder anderen nichtbrennbaren und nichtaggressiven Gasen. Mögliche Einsatzgebiete sind:

- Überwachung von Luftfiltern / Gebläsen
- Überhitzungsschutz bei Lufterhitzern
- Regelung von Luft- und Brandschutzklappen
- Überwachung von industriellen Kühlluftkreisläufen
- Überwachung von Strömungen in Lüftungskanälen
- Frostschutz bei Wärmetauschern

Setzen Sie den Differenzdruckwächter niemals für andere Zwecke ein. Verwenden Sie ihn insbesondere nur mit Medien wie Luft oder anderen nichtbrennbaren oder nichtaggressiven Gasen. Andernfalls kann es zu Betriebsstörungen oder Unfällen kommen.

GB

Differential pressure switch 930.8x Climair®

with adjustable setting

1. Purpose of Use

Adjustable differential pressure switch for monitoring overpressure, vacuum and differential pressure of air or other non-combustible, non-aggressive gases. Possible fields of application include:

- Monitoring air filters and ventilators
- Overheating protection for fan heaters
- Controlling air and fire-protection flaps
- Monitoring industrial cooling-air circuits
- Monitoring flows in ventilation ducts
- Frost protection for heat exchange

Never use the differential pressure switch for any other purposes. In particular, use it only with mediums such as air, or other non-combustible or non-aggressive gases. Otherwise operating faults or accidents may occur.

F

Pressostat différentiel 930.8x Climair®

avec pression de commutation réglable

1. Application

Pressostat différentiel réglable pour le contrôle de la surpression, dépression ou pression différentielle de l'air ou d'autres gaz non inflammables et non agressifs. Il peut être mis en oeuvre dans les domaines suivants:

- contrôle de filtres à air et de soufflantes
- protection contre le suréchauffement pour des réchauffeurs d'air
- régulation de volets d'air et de volets coupe-feu
- contrôle de circuits industriels d'air de refroidissement
- contrôle des courants dans des gaines de ventilation
- protection contre le gel pour des échangeurs de chaleur

Prière de ne jamais utiliser le pressostat différentiel pour d'autres applications. Utilisez-le en particulier uniquement avec des médias tels que l'air, les gaz non inflammables et non agressifs. Sinon, vous risquez des dérangements ou des accidents en cours d'exploitation.

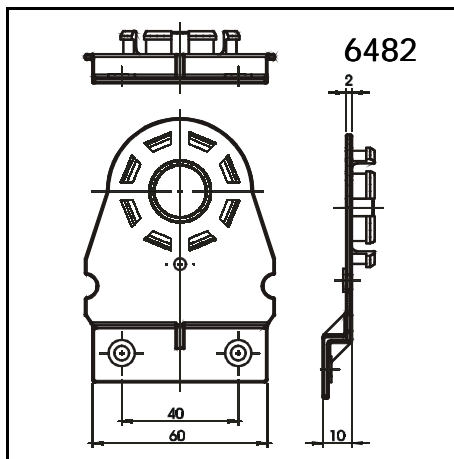
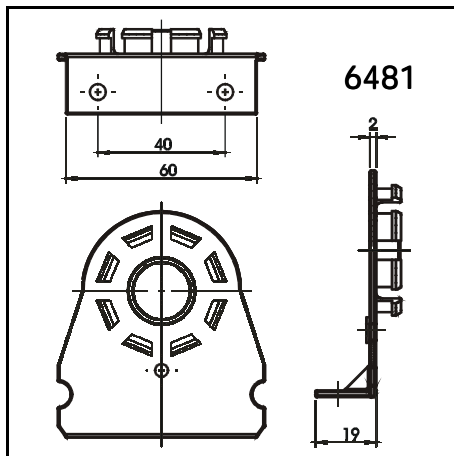
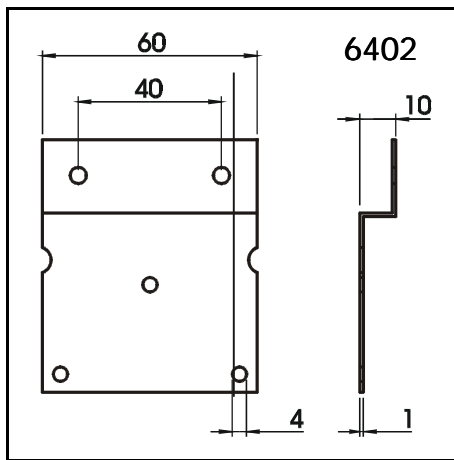

2. Technische Daten

Die Angaben für den Schalldruck beziehen sich auf vertikale Einbaulage, die mit nach unten gerichteten Druckanschlüssen auch empfohlen wird. Bei horizontaler Einbaulage mit AMP-Anschlussfahnen nach oben liegen die Schaltwerte um ca. 20 Pa höher.

Typ	Einstellbereich für den oberen Schalldruck von bis	Schalt-differenz - eingestellt auf	Toleranz auf oberen und unteren Schalldruck
930.80	20 - 200 Pa	10 Pa	± 15 %
930.84	30 - 400 Pa	15 Pa	± 15 %
930.83	50 - 500 Pa	20 Pa	± 15 %
930.85	200 - 1000 Pa	100 Pa	± 15 %
930.86	500 - 2500 Pa	150 Pa	± 15 %
930.87	1000 - 4000 Pa	250 Pa	± 15 %

Max. Betriebsüberdruck	10 KPa für alle Druckbereiche
Temperaturbereich	Mediums- und Umgebungstemperatur von -20°C bis +85°C. Lagertemperatur von -40°C bis +85°C.
Druckanschlüsse	P1 für Anschluss an höheren Druck mit (+) gekennzeichnet. P2 für Anschluss an niedrigeren Druck mit (-) gekennzeichnet.
Gewicht	mit / ohne Schutzkappe - 160 / 115 gr
Lebensdauer	Mechanisch mehr als 10 ⁶ Schaltspiele
Elektrische Schaltleistung	Standardausführung: max. 1,5A (0,4A) / 250 VAC, Schwachstromausführung: max. 0,1A / 24 VDC; max. Schaltfrequenz: 6 Zyklen/min
Kontaktanordnung	Ruhekontakt - NC Arbeitskontakt - NO Zuleitung - COM
Schutzarten	mit / ohne Schutzkappe - IP 54/IP 00

2. Technical Data

Switching pressure specifications apply to vertical installation which is also the recommended position with pressure-pipe connections pointing downwards. If the switches are installed horizontally with AMP connection terminals uppermost, the switching values are approx. 20 Pa higher.

Type	Adjustment range for upper switching pressure from - to	Switching differential set to	Tolerance for upper and lower switching pressure
930.80	20 - 200 Pa	10 Pa	± 15 %
930.84	30 - 400 Pa	15 Pa	± 15 %
930.83	50 - 500 Pa	20 Pa	± 15 %
930.85	200 - 1000 Pa	100 Pa	± 15 %
930.86	500 - 2500 Pa	150 Pa	± 15 %
930.87	1000 - 4000 Pa	250 Pa	± 15 %

Max. operating pressure	10 KPa for all pressure ranges
Temperature range	Medium and ambient temperature from -20°C to +85°C. Storage temperature from -40°C to +85°C
Pressure connections	P1 for connection to higher pressure (designated +), P2 for connection to lower pressure (designated -)
Weight	with / without cover 160 / 115 g
Mechanical working life	over 10 ⁶ switching operations.
Electrical rating	Standard version: max. 1.5A (0.4 A) / 250 VAC, Low-voltage version: max. 0.1A / 24 VDC; max. switching rate: 6 cycles/min
Arrangement of contacts	Break contact - NC Operating contact - NO Power supply line - COM
Protection category	with / without cover - IP 54/IP 00

2. Caractéristiques techniques

Ces indications relatives à la pression de commutation se réfèrent à la position de montage verticale, qui est aussi recommandée avec des raccords de pression dirigés en bas. Dans la position de montage horizontale, avec des barrettes AMP dirigées en haut, les valeurs de commutation sont supérieures d'env. 20 Pa.

Type	Plage de réglage pour pression d'enclenchement de - à	Différentiel de commutation réglé sur	Tolérance pour pression d'enclenchement et de déclenchement
930.80	20 - 200 Pa	10 Pa	± 15 %
930.84	30 - 400 Pa	15 Pa	± 15 %
930.83	50 - 500 Pa	20 Pa	± 15 %
930.85	200 - 1000 Pa	100 Pa	± 15 %
930.86	500 - 2500 Pa	150 Pa	± 15 %
930.87	1000 - 4000 Pa	250 Pa	± 15 %

Surpression de service max	10 KPa pour toutes les plages de pression
Plage de température	Température du milieu et ambiante de -20°C à +85°C. Température de stockage de -40°C à +85°C
Raccords de pression	P1 pour de raccordement à la pression supérieure repéré par (+). P2 pour le raccordement à la pression inférieure repéré par (-)
Poids	avec / sans capot de protection 160 / 115 g
Durée de vie	plus de 10 ⁶ commutations mécaniques
Pouvoir de coupure électrique	Exécution standard: max. 1,5A (0,4 A) / 250 VCA; Exécution pour courant de faible intensité: max. 0,1A / 24 VCC; max. fréquence de la commutation: 6 cycles/min
Disposition des contacts	contact de repos - NC contact de travail - NO alimentation - COM
Classes de protection	avec/sans capot de protection IP 54/IP 00

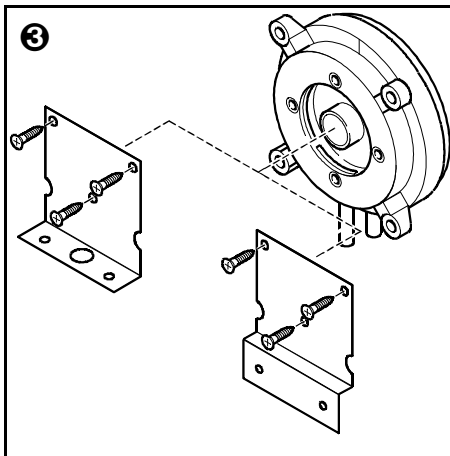
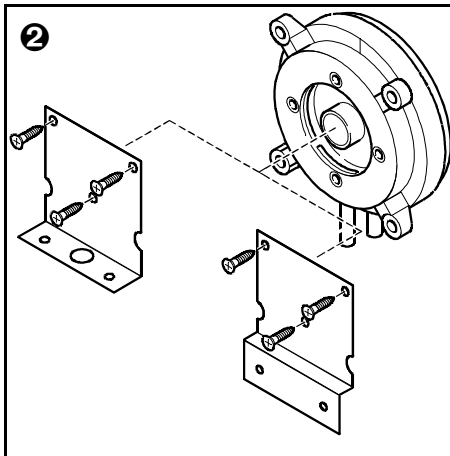
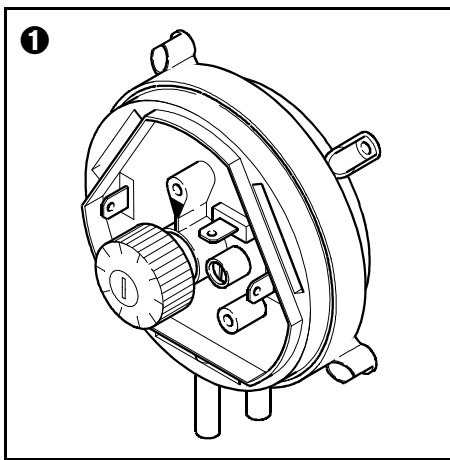

3. Montage

Überprüfen Sie zuerst den Druckwächter, ob Beschädigungen am Gehäuse sichtbar sind. Wenn das Gehäuse wegen einer Beschädigung undicht ist, darf der Druckwächter nicht verwendet werden!

a) Einbaulage

❶ Sie sollten den Druckwächter vertikal mit nach unten gerichteten Druckanschlüssen montieren. Nur dann kann eventuell entstehende Kondensfeuchtigkeit aus dem Gerät ablaufen.

● Nur wenn sich kein Kondensat bilden kann, können Sie den Druckwächter auch horizontal montieren. In diesem Fall liegen die Schaltwerte jedoch um ca. 0,2 mbar höher, als auf der Skala angegeben.

● In horizontaler Lage sollte der Druckwächter nur liegend montiert werden, also mit den elektrischen Anschlüssen nach oben zeigend. Montieren Sie den Druckwächter nicht hängend (also nicht „über Kopf“ mit den elektrischen Anschlüssen nach unten). Andernfalls arbeitet das Gerät ungenau.

b) Anschrauben

Für die Montage des Druckwächters sind L-förmige und S-förmige Befestigungswinkel lieferbar.

❷ Schrauben Sie das Gerät nur mit den Blechschrauben (3,5 x 8mm) an der Gehäuserückseite fest, die den Befestigungswinkeln beiliegen.

Verwenden Sie auf keinen Fall längere Schrauben! Andernfalls könnte der Gehäuseboden durchstoßen werden und der Druckwächter würde undicht!

❸ Alternativ können Sie auch die Schnappwinkel verwenden – diese lassen sich durch Verkanten leicht wieder lösen.

3. Mounting

First check the pressure switch to ascertain whether any damage is visible on the housing. If the housing is leaky because of damage, the pressure switch must not be used!

a) Mounting Position

❶ You should mount the pressure switch vertically, with pressure connections pointing downwards. Only then is it possible to drain any condensation moisture which might occur.

● Only if no condensate can form you can also mount the pressure switch horizontally. In this case, however, the switching values are approximately 0.2 mbar higher as indicated on the scale.

● In the horizontal position, the pressure switch should be mounted 'lying down' only, that is to say with the electrical connections pointing upwards. Do not mount the pressure switch in a 'hanging' position (that is to say, not 'overhead' with the electrical connections pointing downwards). Otherwise the device will function inaccurately.

b) Fixing with Screws

To mount the pressure switch, L-shaped and S-shaped mounting brackets can be supplied.

❷ To secure the device on the rear side of the housing, only use the sheet metal screws (3.5 x 8mm) which are supplied together with the mounting brackets.

Under no circumstances must you use longer screws! Otherwise, the base of the housing could be punctured resulting in the pressure switch leaking!

❸ Alternatively you can also use the snap-on brackets - to remove it pull upwards.

3. Montage

Veillez vérifier tout d'abord le pressostat pour découvrir d'éventuels dommages sur le boîtier. Si ce dernier, à cause d'un dommage, est non étanche, prière de ne pas utiliser le pressostat!

a) Position de montage

❶ Monter le pressostat verticalement, les raccords de pression orientés vers le bas. Ce n'est qu'ainsi que l'eau de condensation peut s'écouler de l'appareil.

● S'il est impossible que de l'eau de condensation se forme, vous pouvez également monter le pressostat horizontalement. Dans ce cas, les pressions de commutation sont toutefois supérieures d'environ 0,2 mbar à celles indiquées sur l'échelle.

● En position horizontale, veiller à ce que le pressostat soit monté couché, c'est-à-dire avec les raccords électriques orientés vers le haut. Ne pas monter le pressostat à l'envers (c'est-à-dire avec les raccords électriques orientés vers le bas). Sinon, l'appareil ne travaillera pas avec précision.

b) Vissage

Pour le montage du pressostat, des équerres de fixation en forme de L et en forme de S sont disponibles.

❷ Visser l'appareil uniquement avec les vis à tôle (3,5 x 8 mm), fournies avec les équerres de fixation, à l'arrière du boîtier.

N'utilisez en aucun cas des vis plus longues! Sinon, le fond du boîtier pourrait se percer, et le pressostat deviendrait non étanche!

❸ Alternativement, vous pouvez utiliser le support à encliqueté - pour le démonter, tirez le.

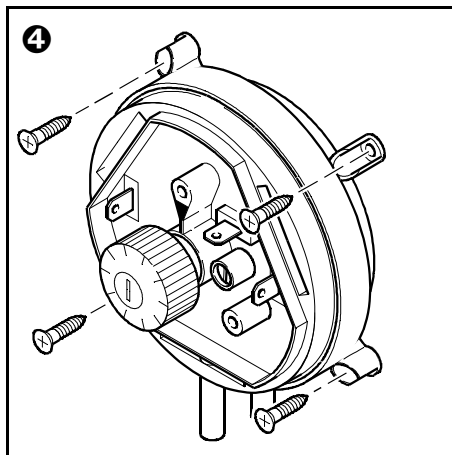

Sie können den Druckwächter auch direkt an einer Wand befestigen. Hierzu...

- ④ verwenden Sie Schrauben mit einem Durchmesser von maximal 8,0 mm, wenn Sie das Gerät über die äußeren Befestigungsösen anschrauben.

Ziehen Sie die Schrauben nicht so fest, daß sich der Geräteboden ver-spannt. Andernfalls kann sich der Druckwächter verstellen, oder er kann undicht werden!

You can also mount the pressure switch directly on a wall. To do this...

- ④ use screws with a maximum diameter of 8.0 mm, if you use the outer mounting lugs to screw the device in place.

Do not tighten the screws so much that the base of the device is deformed. Otherwise, the pressure switch can be shifted out of position, or leak!

Vous pouvez également fixer le pressostat directement sur un mur. Pour cela...

- ④ utilisez des vis d'un diamètre maximal de 8,0 mm si vous vissez l'appareil à l'aide des oeillets de fixation extérieurs.

Ne serrez pas les vis jusqu'à ce que le fond de l'appareil se déforme. Sinon, le pressostat peut se dérégler ou devenir non étanche!

4. Verlegen der Schläuche

Achtung: Die Schläuche dürfen auf kei-nen Fall geknickt werden! Achten Sie hierauf besonders, wenn Sie die Schläuche über eine Kante führen. Bilden Sie lieber eine Schlaufe aus, wie aus dem Bild ersicht- lich. Bei geknickten Schläuchen kann das Gerät nicht genau arbeiten!

- a) Für den Anschluß am Luftkanal...

...sind optional zwei verschiedene Durchfüh-rungen erhältlich:

- ⑤ Mit den abgewinkelten Metallröhrchen (Climaset 6550/6556) können Sie den Druckanschluß in den Luftstrom drehen, oder bei Bedarf aus diesem heraus. Da-mit läßt sich die Ankoppelung sehr ge-nau steuern.

- ⑥ Mit den geraden Kunststoffnippeln (Climaset 6555/ 6557)) können Sie den Druckanschluß geradlinig am Luftkanal vornehmen.

Den Durchführungen liegen jeweils eigene Einbauanleitungen bei. Montieren Sie diese, wie dort beschrieben.

4. Installing the Hoses

Important: Under no circumstances must the hoses be kinked! Pay particular attention to this point if you run the hoses over an edge. It is better to form a loop, as shown in the illustration. If the hoses are kinked, the device cannot function accurately!

- a) For the connection to the air duct...

...two different lead-throughs are available as options:

- ⑤ With the angled metal tube (Climaset 6550/6556) you can rotate the pressure connection into the air flow, or out of it if necessary. This allows very precise control of the coupling.

- ⑥ With the straight plastic nipples (Climaset 6555/ 6557) you can make a linear pressure connection to the air duct.

In each case, the lead-throughs are supplied with their own installation instructions. Install the lead-throughs as described in their instructions.

4. Pose des tuyaux

Attention: Veiller à ce que les tuyaux ne se flambent pas! Accordez-y une attention particulière lorsque les tuyaux passent sur une arête. Formez plutôt une boucle comme le montre l'illustration. Si les tuyaux son pliés, l'appareil ne pourra pas fonctionner correctement!

- a) Pour le raccordement au canal d'air

...deux passages différents sont disponibles en option:

- ⑤ Avec les tubes métalliques coudés (Climaset 6550/6556), vous pouvez positionner le raccord de pression dans le courant d'air ou bien, le cas échéant, hors de ce dernier. On peut ainsi commander très exactement le couplage.

- ⑥ Les raccords filetés droits en matière plastique (Climaset 6555/ 6557) permettent de procéder au raccord de pression en ligne droite dans le canal d'air.

Des instructions de montage sont fournies pour chacun des passages. Veuillez procéder au montage tel qu'il y est décrit.

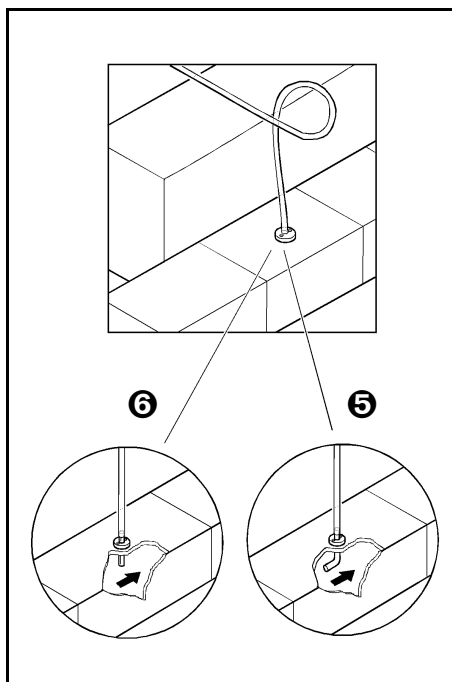

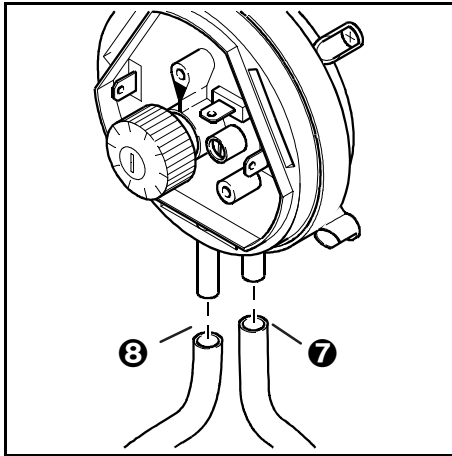

b) Für den Anschluß am Druckwächter...
...sind dort zwei Stutzen für Schläuche mit einem Innendurchmesser von 6,0 mm vorgesehen. Schließen Sie den Schlauch mit dem...

- ⑦ höheren Druck am Stutzen P1 (blau) an, dieser befindet sich am Gehäuseunterteil.
- ⑧ niedrigeren Druck am Stutzen P2 (grau) an, dieser befindet sich am Gehäusemitte-teil.
- Führen Sie die Schläuche so, daß niemand darüber stolpern kann. Insbesondere verhindern Sie durch eine Führung auch, daß sich die Schläuche bei Luftbewegungen lockern und dadurch am Anschluß undicht werden.
- Überprüfen Sie die Schläuche nach dem Verlegen unbedingt auf festen Sitz an den Anschlußstellen und auf knickfreien Verlauf! Andernfalls kann es sein, daß beim Verlegen der Schläuche entstandene Fehler unbemerkt bleiben und später zu Störungen führen.
- Prüfen Sie anschließend die Dichtigkeit der Schläuche, zum Beispiel mit einem Strömungsprüfgerät.

5. Elektrischer Anschluß

Warnung! Arbeiten an elektrischen Anlagen dürfen nur von Fachkräften ausgeführt werden, die dafür speziell ausgebildet sind. Arbeiten Sie niemals an elektrischen Anlagen, wenn Sie nicht selber Fachmann sind!

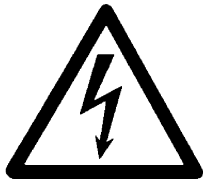

b) For the connection to the pressure switch...

...two sockets are provided there for hoses with an internal diameter of 6.0 mm. Connect the hose ...

- ⑦ with the higher pressure to socket P1 (white) which is located on the lower section of the housing.
- ⑧ with the lower pressure to socket P2 (grey) which is located on the middle section of the housing.
- Run the hoses so that nobody can trip over them. In particular, make sure, by leading them, that you run the hoses so as to prevent them from becoming loose when there are air movements, which would result in leaks at the connection.
- After you have installed the hoses, it is absolutely essential to check them for tightness of fit at the connection points, and to make sure that they run without any kinks! Otherwise, it may happen that faults which occurred when the hoses were installed remain unnoticed, leading to subsequent faults.
- When you have done this, test the tightness of the hoses, for example using a flow testing device.

5. Electrical Connection

Warning! Work on electrical installations must only be carried out by specialists who are specifically trained for this purpose. If you are not a specialist yourself, never undertake any work on electrical installations!

b) Pour le raccordement au pressostat...

...vous disposez de deux tubulures pour les tuyaux avec un diamètre intérieur de 6,0 mm. Raccordez le tuyau avec la ...

- ⑦ pression supérieure à la tubulure P1 (couleur blanche) qui se trouve sur le bas du boîtier de l'appareil;
- ⑧ pression inférieure à la tubulure P2 (couleur grise) qui se trouve au centre du boîtier de l'appareil.
- Conduisez les tuyaux de telle sorte que personne ne puisse trébucher. Veillez également, par un guidage, à ce que les tuyaux ne se détachent pas lors des mouvements d'air, devenant ainsi non étanche au niveau du raccord.
- Assurez-vous après la pose que les tuyaux sont solidement fixés aux points de raccord et ne sont pliés à aucun endroit ! Sinon, il se pourrait que des erreurs éventuelles survenues lors de la pose ne soient pas découvertes et provoquent plus tard des dérangements.
- Vérifiez ensuite l'étanchéité des tuyaux, par exemple à l'aide d'un appareil de contrôle d'écoulement.

5. Raccordement électrique

Mise en garde! Veillez à ce que les travaux sur les installations électriques ne soient effectués que par des électriciens qualifiés spécialement formés à cet effet. N'effectuez jamais des travaux sur les installations électriques si vous n'êtes pas vous-même un électricien qualifié!

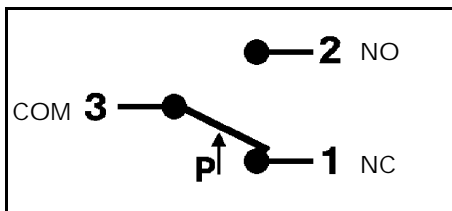
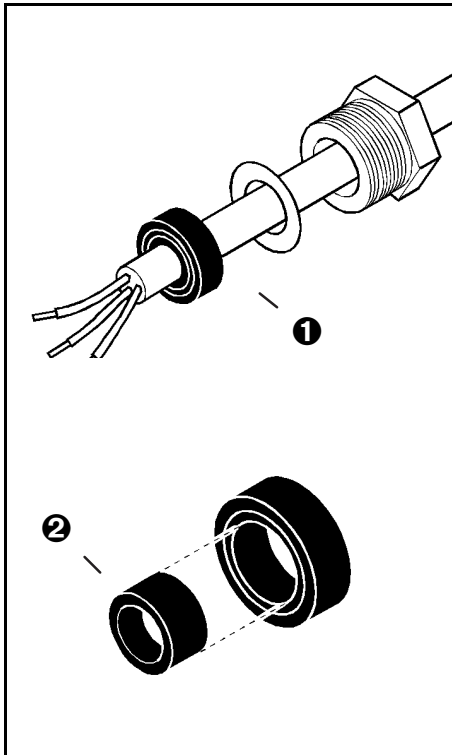
D

Vorsicht! Stellen Sie erst sicher, daß keine Spannung auf dem Anschlußkabel ist, solange Sie an den elektrischen Anschlüssen arbeiten!

Andernfalls kann Lebensgefahr durch elektrischen Schlag bestehen und die angeschlossenen Geräte können beschädigt werden!

Das Anschlußkabel kann beliebig von drei Seiten an den Druckwächter herangeführt werden. Hierfür ist die Kabelverschraubung steckbar ausgeführt.

Die Dichtung in der Kabelverschraubung ist für Kabel mit wahlweise 7 oder 10 mm Manteldurchmesser ausgelegt. Verwenden Sie nur solche Größen – andernfalls kann die Kabelverschraubung nicht ausreichend abdichten!

a) Wenn Sie ein Anschlußkabel...

- ❶ mit einem Durchmesser von 7 mm verwenden, können Sie die Pressmutter, die Unterlegscheibe und den Dichtring direkt auf das Kabel auffädeln.
- ❷ mit einem Durchmesser von 10 mm verwenden, müssen Sie vorher erst den inneren Gummiring aus dem Dichtring herausbrechen.

Fädeln Sie anschließend die Pressmutter, die Unterlegscheibe und den Dichtring auf das Kabel.

b) Der Schalter...

...im Druckwächter ist als Wechsler ausgeführt, wie aus dem Schaltbild hervorgeht. Abgebildet ist die Ruhelage (Druck unterhalb des oberen Schaltpunktes).

GB

Caution! First make sure that there is no voltage on the connecting cable while you are working on the electrical connections!

Otherwise, a possibly fatal electric shock may result and the connected equipment may be damaged!

The connecting cable can be run to the pressure switch from three sides, according to choice. The screw cable connection has a plug-in design for this purpose.

The seal in the screw cable connection is designed for cables with alternative sheath diameters of 7 or 10 mm. Only use these sizes - otherwise the screw cable connection cannot seal adequately!

a) If you use a connecting cable...

- ❶ with a diameter of 7 mm, you can line up the press nut, the plain washer and the sealing ring directly on the cable.
- ❷ with a diameter of 10 mm, you must first break the inner rubber ring out of the sealing ring.

Then line up the press nut, the plain washer and the sealing ring on the cable.

b) The switching device...

...in the pressure switch is designed as a change-over contact, as can be seen from the wiring diagram. The rest position is shown in the drawing (pressure below the upper switching point).

F

Attention! Assurez-vous tout d'abord que le cordon d'alimentation électrique est sans tension pendant toute la durée de vos travaux sur les raccords électriques!

Sinon, il y a risque d'électrocution mortelle et les appareils raccordés peuvent être endommagés!

Le cordon d'alimentation électrique peut être raccordé par l'un quelconque de trois côtés au pressostat. Pour cela, le passe-câble à vis peut être enfilé.

Le joint du passe-câble à vis est conçu pour les câbles d'un diamètre de gaine de 7 ou 10 mm. Utilisez uniquement ces dimensions, sinon le passe-câble à vis ne pourra pas étanchéifier correctement!

a) Si vous utilisez un câble de raccordement...

- ❶ avec un diamètre de 7 mm, vous pouvez placer l'écrou de compression, la rondelle plate et la bague d'étanchéité directement sur le câble.
- ❷ avec un diamètre de 10 mm, vous devez auparavant détacher l'anneau en caoutchouc se trouvant à l'intérieur de la bague d'étanchéité.

Placez ensuite l'écrou de compression, la rondelle plate et la bague d'étanchéité sur le câble.

b) Le commutateur...

... du pressostat est conçu comme inverseur, tel que visible sur le schéma de connexions. La position dessinée est la position de repos (pression inférieure à la pression d'enclenchement).

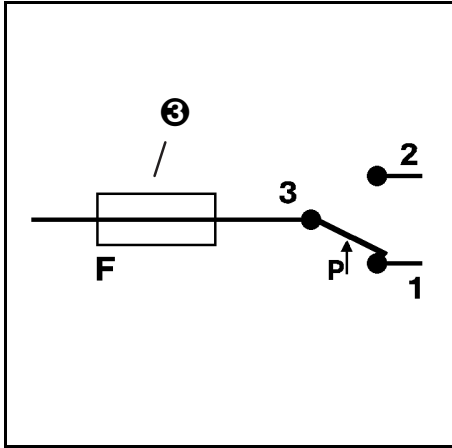

Hierbei schließt Pol 3 (Com) nach...

- Pol 2 bei steigendem Druck (NO),
- Pol 1 bei sinkendem Druck (NC).

Sichern Sie die Zuleitung (zum Pol 3) ab, entweder in der Steuerung oder auf dem Leitungsweg, und zwar mit...

- ④ max. 1,5 A / 250 VAC, wenn Sie den Kontakt mit einem ohmschen Verbraucher belasten.
- ⑤ max. 0,4 A / 250 VAC, wenn Sie den Kontakt mit einem induktiven Verbraucher belasten (z.B. Relais).
- ⑥ max. 0,1 A / 24 VDC, wenn Sie den Druckwächter in der Schwachstromausführung mit vergoldeten Kontakten einsetzen.

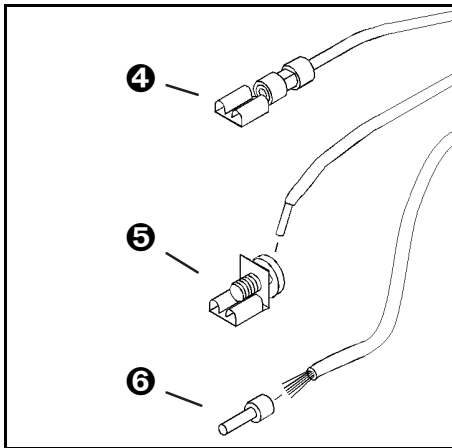

c) Die Anschlüsse...

...sind für Quetsch-Kabelschuhe 6,3 mm vorgesehen.

- ④ Sorgen Sie für eine einwandfreie Quetsch-Verbindung und guten Sitz der Kabelschuhe auf den Anschlüssen!
- ⑤ Falls Sie nicht über Quetsch-Kabelschuhe verfügen, können Sie auch die beiliegenden Kabelschuhe mit anmontierten Schraubklemmen verwenden. Diese sind aber nur für starre Kupferleitung vorgesehen!
- ⑥ Auf Litze müssen entweder Adernendhülsen aufgequetscht werden – dann können Sie die Adern auch anschrauben. Oder Sie quetschen gleich Kabelschuhe auf, wie vorher beschrieben!

In this instance, pole 3 (Com) closes to...

- pole 2 when the pressure is increasing (NO),
- pole 1 when the pressure is decreasing (NC).

Protect the feed line (to pole 3) by fuse, either in the control system or along the line, and do so with...

- ④ max. 1.5 A / 250 VAC, if you are loading the contact with an ohmic consumer;
- ⑤ max. 0.4 A / 250 VAC, if you are loading the contact with an inductive consumer (such as a relay),
- ⑥ max. 0.1 A / 24 VDC, if you are using the pressure switch in the weak current version with gold-plated contacts.

c) The connections...

...are intended for crimp-type sockets, 6.3 mm.

- ④ Make sure the crimp connection is perfect, and that the cable lugs fit properly on to the connections!
- ⑤ If you do not have any crimp-type sockets available, you can also use the cable lugs which are supplied with mounted screw terminals. However, these are only intended for rigid copper wire!
- ⑥ On flex, it is either necessary to crimp on strand end sleeves - and then you can also screw the strands on - or to crimp cable lugs on directly, as previously described!

Le pôle 3 (Com) se ferme alors après ...

- le pôle 2 lorsque la pression s'accroît (NO),
- le pôle 1 lorsque la pression diminue (NC).

Protégez la conduite d'amenée (vers le pôle 3), soit dans la commande soit sur le trajet du câble, à savoir avec...

- ④ 1,5 A / 250 VAC max., lorsque vous sollicitez le contact avec un consommateur ohmique.
- ⑤ 0,4 A / 250 VAC max., lorsque vous sollicitez le contact avec un consommateur inductif (p. ex. relais).
- ⑥ 0,1 A / 24 VDC max., lorsque vous utilisez le pressostat dans la version pour courant basse tension avec des câbles à faible intensité à contacts dorés.

c) Les raccords...

... sont conçus pour des cosses-câbles à sertir de 6,3 mm.

- ④ Assurez-vous que la connexion sertie soit parfaite et que les cosses de câbles soient correctement placées sur les raccords!
- ⑤ Si vous ne disposez pas de cosses-câbles à sertir, vous pouvez également utiliser les cosses de câbles fournies avec des bornes à vis. Ces cosses de câbles ne sont cependant conçues que pour des conduites rigides en cuivre!
- ⑥ Vous devez munir les fils torsadés d'embouts - ce qui permettra alors de visser les brins. Ou bien vous vissez directement des cosses de câbles suivant les descriptions précédentes!

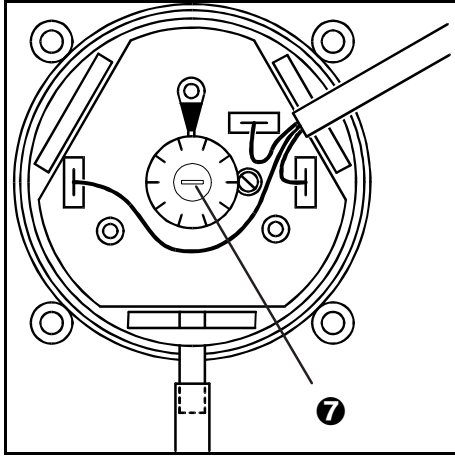

6. Einstellen

Warnung! Stellen Sie unbedingt sicher, daß keine Spannung auf den elektrischen Anschlüssen liegt, bevor Sie Einstellungen am Druckwächter vornehmen!

Andernfalls kann Lebensgefahr bestehen, wenn Sie beim Einstellen versehentlich die elektrischen Anschlüsse oder die metallische Justierschraube berühren!
Schaltbereich einstellen

- ⑦ Stellen Sie am Einstellknopf den Druck ein, der bei steigendem Druck den Schalter auslösen soll.

Die Angaben auf dem Einstellknopf stimmen nur bei vertikaler Einbaulage.

- Bei sinkendem Druck kehrt der Schalter in seine Ruhelage zurück, sobald die fest eingestellte Schaltdifferenz unterschritten wird.

Die Einstellbereiche sowie die Schaltdifferenz können Sie entweder dem Aufdruck am Einstellknopf oder dem Datenblatt für Ihren Druckwächtertyp entnehmen.

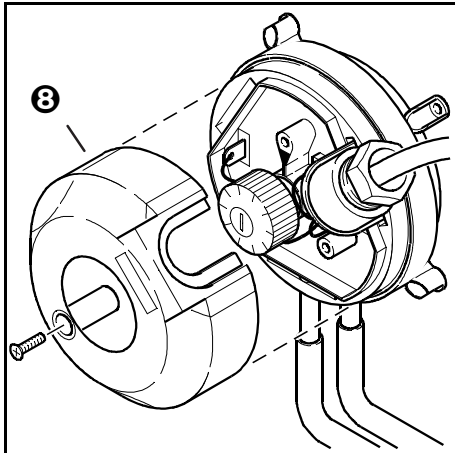

7. Druckwächter schließen

- Setzen Sie die Kabelverschraubung in die zugehörige Aussparung am Gehäuse ein.
- ⑧ Setzen Sie anschließend den Gehäusesedekel auf und schrauben Sie diesen gleichmäßig am Druckwächter fest.

6. Setting

Warning! Make absolutely certain that there is no voltage on the electrical connections before you carry out any settings on the pressure switch!

Otherwise, it could be fatal if you accidentally touch the electrical connections or the metal adjusting screw while you are performing the settings!

Setting the pressure range

- ⑦ Use the setting button to set the pressure which should trip the switch when the pressure is increasing.

The indications on the setting button are only correct for the vertical mounting position.

- When the pressure falls, the switch returns into its resting position as soon the pressure falls below the set switching differential.

The pressure ranges and the switching differential can be taken either from the information printed on the setting button, or from the data sheet for your type of pressure switch.

7. Closing the Switch

- Insert the screw cable connection into the recess provided for this purpose on the housing.
- ⑧ Then place the housing cover in position, and screw it down evenly on to the pressure switch.

6. Réglage

Mise en garde! Assurez-vous dans tous les cas que les raccords électriques sont sans tension avant de procéder à des réglages sur le pressostat!

Sinon, vous courez danger de mort en cas de contact électriques involontaire avec les raccords ou la vis métallique d'ajustage!
Ajustage de la gamme de pression

- ⑦ Ajustez à l'aide du bouton de réglage la pression qui doit enclencher le commutateur lorsque la pression augmente, enclencher le commutateur.

Les inscriptions du bouton de réglage ne sont valables que pour le montage vertical.

- Lorsque la pression diminue, le commutateur retourne en la position de repos dès que le différentiel de commutation réglé est sous-dépassé.

Les gammes de pression et le différentiel de commutation sont indiqués soit sur le bouton de réglage soit sur la fiche technique de votre modèle de pressostat.

7. Fermer le pressostat

- Placez le passe-câble à vis dans le trou correspondant du carter de l'appareil.
- ⑧ Placez ensuite le couvercle du carter et vissez-le solidement et uniformément sur le pressostat.

8. Schaltpunkte prüfen

Nehmen Sie die Anlage erst in Betrieb, wenn das Gehäuse geschlossen ist. Andernfalls kann Lebensgefahr durch elektrischen Schlag bestehen, wenn Sie versehentlich spannungsführende Teile berühren!

- Prüfen Sie den oberen und unteren Schaltpunkt, indem Sie den Druck langsam ansteigen und anschließend wieder absinken lassen.

Achtung! Beachten Sie den im Datenblatt angegebenen maximal zulässigen Betriebsdruck von 10 KPa! Andernfalls kann der Druckwächter beschädigt werden!



Stand: 04/2007, Änderungen vorbehalten!

8. Testing the Setting

Do not operate the system until the housing is closed. Otherwise there is the possibility of a fatal electric shock if you accidentally touch live parts!

- Check the trip and reset pressures, by slowly increasing the pressure and then allowing it to fall again.

Important! Observe the maximum permissible operating pressure of 10 KPa which is indicated in the data sheet! Otherwise the pressure switch may be damaged!

Status: 04/2007; subject to modifications!

8. Vérification des réglages

Ne mettez l'installation en service que lorsque le carter est fermé. Sinon, vous courez le risque d'électrocution mortelle en cas de contact involontaire avec les pièces sous tension!

- Vérifiez les pressions d'enclenchement et de déclenchement en augmentant lentement, puis en réduisant la pression.

Attention! Veuillez respecter la pression de service maximale admissible de 10 KPa indiquée dans la fiche technique! Si cette pression est dépassée, cela peut provoquer l'endommagement du pressostat!

Version: 04/2007, tous droits de modifications réservés!